

CENTRAL DE ILUMINAÇÃO DE EMERGÊNCIA

CE 24 - CÓD: 395

Rev: 1.1



DESCRIÇÃO DO PRODUTO

Ao ligar a chave rede no painel da central o led indicador acende e a central verifica o estado de carga da bateria. Estando descarregada, inicia-se o processo de carga e o led correspondente no painel acende. Quando a carga estiver completa a bateria entra em flutuação, ou seja, recebe apenas a corrente necessária à manutenção da carga

Em caso de corte na energia proveniente da rede a bateria é conectada automaticamente ao banco de lâmpadas, permanecendo neste estado até que a energia retorne..

EQUIPAMENTO

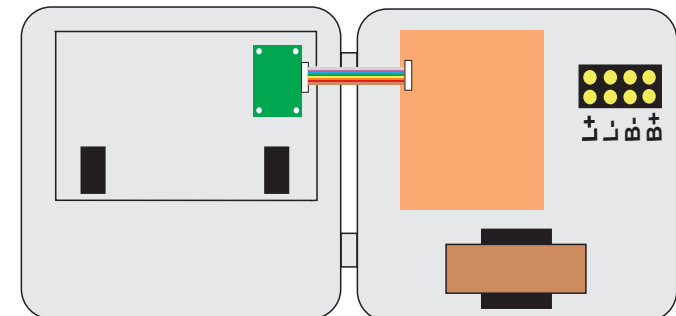

L+: contato positivo das lâmpadas
L-: contato negativo das lâmpadas
B-: contato negativo da bateria
B+: contato positivo da bateria

1: borne para ligação da rede elétrica
2: jumper para seleção de tensão 110V/220V

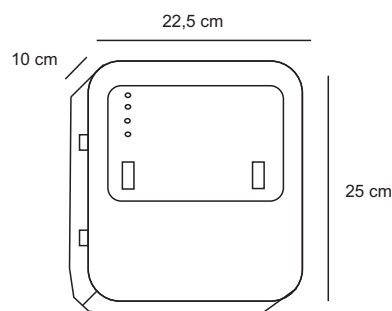

CARACTERÍSTICAS TÉCNICAS

DIMENSÕES

Profundidade: 10 cm
Largura: 22,5 cm
Altura: 25 cm

PESO

4,5Kg (aproximadamente)

FUSÍVEIS

Rede - 3A vidro

CONTROLE

REDE: controla entrada de rede elétrica;
LÂMPADAS: conecta as lâmpadas à bateria.

ELÉTRICAS

Potência: 1200W;
Bateria: 2 X 12V x /60A. h (máximo);
Autonomia: Devido ao nº variado de lâmpadas não pode ser medido;
Tensão de Entrada: 110 ou 220V (jumper seletor);
Tempo de recarga máximo: 24h;
Consumo máximo: 96w;
Consumo em flutuação: 48w.

SINALIZAÇÃO NO PAINEL

LÂMPADAS: indica o acionamento das lâmpadas;
CARGA: indica estado da bateria (carregando);
FLUTUAÇÃO: indica estado da bateria (carregada);
REDE ELÉTRICA: indica que a central está ligada à rede elétrica.

INSTALAÇÃO E TESTES

FIXAÇÃO

Abra a central retirando os parafusos que se encontram no painel frontal. No gabinete encontram-se 2 furos para fixação.

LIGAÇÃO

1. Colocar as chaves de rede, e bateria na posição (DESLIGADA);
2. Ligar os fios do circuito das lâmpadas nos bornes indicados (LÂMPADA+) (LÂMPADA-);
3. Ligar o terminal negativo da bateria no borne indicado (BATERIA-);
4. Ligar o terminal positivo da bateria no borne indicado (BATERIA+);

ATENÇÃO: A inversão da polaridade nos bornes de bateria poderá ocasionar avarias ao equipamento não cobertas pela garantia.

5. Verificar a tensão da rede elétrica e ajustar a chave seletora de acordo com a mesma;
6. Ligar os fios de rede elétrica nos bornes indicados.

TESTES

1. Ligue a chave BATERIA (as lâmpadas do circuito deverão ser ligadas assim como o led Lâmpada no painel da central);
2. Ligue a chave REDE (as lâmpadas do circuito devem apagar, os led's REDE e CARGA devem ligar);
3. Quando a bateria atingir a tensão próxima de 27,6V o led CARGA deverá desligar e o led FLUTUAÇÃO deverá ligar.

TERMO DE GARANTIA

A Sécurité / Segurança Eletrônica, certifica a garantia total contra defeitos de matéria-prima e de fabricação, por um período de 01 (um) ano, a contar da data de sua aquisição, comprovada mediante a apresentação da respectiva Nota Fiscal de Compra, observando o que se segue:

1. A garantia acima supra é a única garantia quer expressa, quer implícita, ficando excluídos quaisquer danos ou prejuízos indiretos, tais como (de forma meramente exemplificativa e não taxativa), lucros cessantes, interrupções de negócios e outros prejuízos pecuniários decorrentes do uso, ou da possibilidade de usar este equipamento;

2. Os serviços de garantia serão realizados apenas na fábrica, localizada na cidade de Porto Alegre, Estado do Rio Grande do Sul, sendo que as despesas de frete, seguro e embalagem são de responsabilidade exclusiva do proprietário;

3. Os danos ou defeitos causados por agentes externos e demais peças que se desgastam naturalmente com uso (ex: lâmpadas, fusíveis, baterias e outros materiais de natureza semelhante), descargas elétricas, diferenças de tensões e/ou frequência, corrosão, excessiva temperatura no local de instalação, pelo uso de rede elétrica imprópria ou com flutuações excessivas, se os equipamentos forem atingidos por água ou submetidos a excesso de umidade, ou por outras condições anormais de utilização, por danos causados por fenômenos da natureza, por apresentar tentativa de ajustes e/ou conserto por pessoa não capacitada e/ou autorizada, em hipótese alguma serão de responsabilidade do fabricante;

4. A garantia é válida somente no território brasileiro.

Em caso de dúvidas, entre em contato com a Sécurité pelo fone (51) 3093 9200.

SÉCURITÉ
SEGURANÇA ELETRÔNICA

51 3093 9200

Padre Hildebrando, 329/ Santa Maria Goretti/ Porto Alegre
securite@securite.com.br / www.securite.com.br