



DESCRIÇÃO DO PRODUTO

Indicado para corrigir queda de tensão causada, devido à extensão do sistema instalado ou excesso de acionadores.

O reforçador de sinal para PI 64 tem saída de 12V que será instalado próximo ao ponto onde for identificada a queda de tensão, em série com o fio preto de alimentação dos acionadores.

Para garantir a autonomia do sistema em caso de falta de energia, utilizam-se baterias de 12V/7A, não incluídas no equipamento.

Em algumas situações, a substituição dos fios de alimentação por um de maior diâmetro poderá resolver problemas de comunicação entre a central e os acionadores.

CARACTERÍSTICAS TÉCNICAS

Dimensões
Profundidade: 7,5 cm
Largura: 17 cm
Altura: 23,5 cm.

Peso
Com bateria: 2 Kg.
Sem bateria: 300 g.

Elétricas
Tensão de trabalho: 13,8V
Autonomia: Relativo às dimensões da instalação.
Tensão de Entrada: 110 ou 220V (borne).

INSTALAÇÃO E TESTES

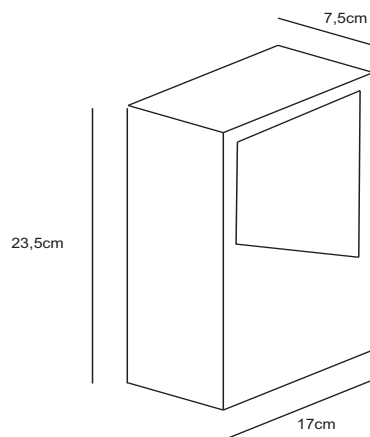
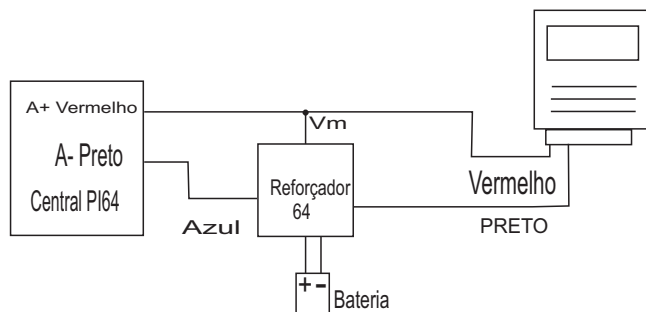

TERMO DE GARANTIA

A Sécúrité / Segurança Eletrônica, certifica a garantia total contra defeitos de matéria-prima e de fabricação, por um período de 01 (um) ano, a contar da data de sua aquisição, comprovada mediante a apresentação da respectiva Nota Fiscal de Compra, observando o que se segue:

1. A garantia acima supra é a única garantia quer expressa, quer implícita, ficando excluídos quaisquer danos ou prejuízos indiretos, tais como (de forma meramente exemplificativa e não taxativa), lucros cessantes, interrupções de negócios e outros prejuízos pecuniários decorrentes do uso, ou da possibilidade de usar este equipamento;

2. Os serviços de garantia serão realizados apenas na fábrica, localizada na cidade de Porto Alegre, Estado do Rio Grande do Sul, sendo que as despesas de frete, seguro e embalagem são de responsabilidade exclusiva do proprietário;

3. Os danos ou defeitos causados por agentes externos e demais peças que se desgastam naturalmente com uso (ex: lâmpadas, fusíveis, baterias e outros materiais de natureza semelhante), descargas elétricas, diferenças de tensões e/ou frequência, corrosão, excessiva temperatura no local de instalação, pelo uso de rede elétrica imprópria ou com flutuações excessivas, se os equipamentos forem atingidos por água ou submetidos a excesso de umidade, ou por outras condições anormais de utilização, por danos causados por fenômenos da natureza, por apresentar tentativa de ajustes e/ou conserto por pessoa não capacitada e/ou autorizada, em hipótese alguma serão de responsabilidade do fabricante;

4. A garantia é válida somente no território brasileiro.

Em caso de dúvidas, entre em contato com a Sécúrité pelo fone (51) 3093 9200.

SÉCURITÉ

SEGURANÇA ELETRÔNICA

51 3093 9200

Padre Hildebrando, 329/ Santa Maria Goretti/ Porto Alegre
securite@securite.com.br / www.securite.com.br